

INFORMATION PRODUIT

Date	26/10/2018
Numéro version	V0
Réf/Code article	683 391 18EN
Désignation	MAK 17 S



MAK 17 S



Le **MAK 17 S** est un **motoculteur professionnel** qui répondra aux attentes des utilisateurs les plus exigeants lors d'un usage intensif.

Le **moteur Honda de 389 cm³** est le compromis idéal entre poids et puissance.

Les différentes solutions techniques en font une machine **robuste, fiable et facile d'utilisation** :

- **Blocage de différentiel** au guidon
- **Freins** indépendants
- **Système d'embrayage EHS**
- **2 prises de force** (indépendante et synchronisée)
- **Boîte de vitesse en fonte d'aluminium** : 4 vitesses avant + 1 marche arrière
- **Ensemble des commandes au guidon**. Il est réglable en **hauteur et en déport**

INFORMATION PRODUIT

Date	26/10/2018
Numéro version	V0
Réf/Code article	683 391 18EN
Désignation	MAK 17 S



CARACTERISTIQUES TECHNIQUES

Moteur

Marque	Type - Norme	Modèle	Cylindrée (cm ³)	Puissance (ch/kw)	Soupapes en tête
Honda	4 Temps - Euro 2	GX 340	389	10,9/8	Oui
Carburant					Essence
Capacité du réservoir de carburant (L)					6,1
Type de filtre à air					Mousse + bain d'huile
Démarrage					Manuel

Transmission

Type (huile)	Carter fonte d'aluminium, engrenages à bain d'huile (15W40)				
Embrayage	Multidisques à sec avec commande EHS				
Inverseur	Oui				
Vitesse (km/h)	4 vitesses avant : 1,2/2,4/3,6/7,9				
Roues de 6,5-80x12 (moteur à 3600 tr/min)					1 vitesse arrière : 2,8
Blocage de différentiel	Oui, levier de commande au guidon				

Prise de force

Système de fixation	Quick-Fit				
Sens de rotation (prise de force principale)	Horaire en poste normal (anti-horaire en poste inversé)				
Vitesse de rotation (tr/min)	540/900 + 1 vitesse synchronisée avec l'avancement				
Type et nombre de cannelures	Infos à venir				
Commande	Au guidon				

Poste

de travail

Guidon	Ajustable en hauteur et en déport - Système d'amortissement des vibrations				
Inversion de poste	Oui				

Roues

Type	6,50-80x12				
Moyeux	A vis				
Masses de roues	2x25kg				
Freins	Indépendant sur chaque roue, commande au guidon				

Fraise

(en option)

Largeur de travail (cm)	80				
Profondeur de travail (cm)	6 positions jusqu'à 16 cm				
Diamètre des fraises (cm)	32				
Régime fraise (tr/min)	278				
Nombre de fraises	6				
Type de couteaux (nombre)	Labour, acier 6 mm (24)				

Autres

Chape d'attelage, diamètre d'axe/hauteur (mm)	18/80				
Poids de la cellule avec roues de 6,50-80x12 (kg)	180				

Logistique

(cellule)

Poids brut (kg)	140
Longueur (cm)	120
Largeur (cm)	65
Hauteur (cm)	98

EAN



INFORMATION PRODUIT

Date	26/10/2018
Numéro version	V0
Réf/Code article	683 391 18EN
Désignation	MAK 17 S



MAK 17 S

Le **moteur HONDA 4 temps GX 340 de 389 cc** se distingue par sa haute performance en terme de couple et de puissance fournie.

La **disposition des soupapes en tête (OHV)** permet des économies de carburant et une plus grande autonomie de travail.



Commande d'embrayage EHS (Ergonomic Handling System) permet de réduire les efforts et de simplifier les commandes pour l'utilisateur.



Boîte de vitesses à bain d'huile avec boîtier en fonte d'aluminium et engrenages à vis sans fin, garantissant fiabilité et longévité.



INFORMATION PRODUIT

Date	26/10/2018
Numéro version	V0
Réf/Code article	683 391 18EN
Désignation	MAK 17 S



MAK 17 S

Demi-arbres renforcés avec réducteurs intégrés offrant une meilleure transmission du couple sur tous types de surfaces.

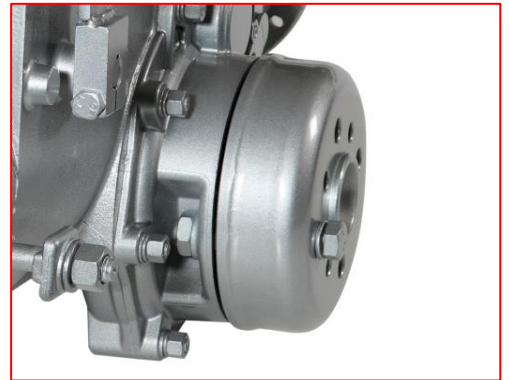

4 vitesses en marche avant + 1 en marche arrière aussi bien en poste normal qu'en poste inversé.



Levier de blocage différentiel au guidon.

Le différentiel transfère le couple moteur aux deux roues tout en **facilitant les manoeuvres** (virages, demi-tours).



INFORMATION PRODUIT

Date	26/10/2018
Numéro version	V0
Réf/Code article	683 391 18EN
Désignation	MAK 17 S



MAK 17 S

Deux prises de force : une indépendante possédant 2 vitesses et une synchronisée avec la vitesse d'avancement.

Sélection des vitesses de rotation accessible **depuis le guidon**.

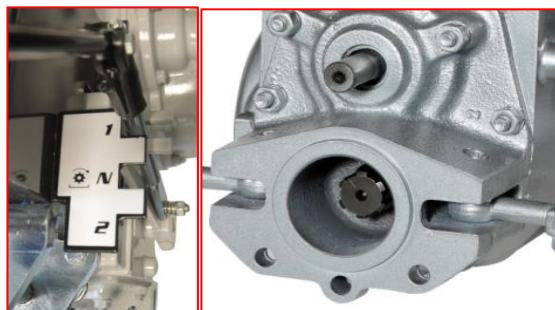

Le **guidon est réglable** en hauteur sur 7 positions et en déport sur 3 positions.

Il est **réversible à 180°** ce qui permet l'utilisation des outils frontaux ainsi qu'un gain de place lors du rangement et du transport.

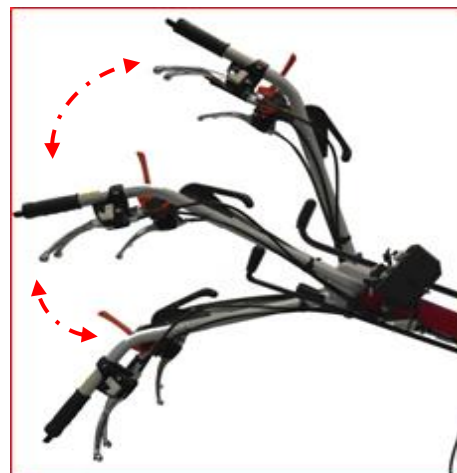

Freins et commandes indépendants pour faciliter les manoeuvres.

Verrouillage des freins pour immobiliser le motoculteur facilement même en pente.



INFORMATION PRODUIT

Date	26/10/2018
Numéro version	V0
Réf/Code article	683 391 18EN
Désignation	MAK 17 S



MAK 17 S

Equipements de série

Roues agraires 6,50-80x12
Réf.1977302

Masses de roues 2x25kg
Réf.69209077



Masse avant 12 kg
Réf.1977230



Moyeux à vis
Réf.69209105



Le système de liaison "**Quick-Fit**" permet de **fixer rapidement et sans outils** les différents équipements sur la prise de force. (sarclofraise, barre de coupe, etc...).

Réf.1977319



INFORMATION PRODUIT

Date	26/10/2018
Numéro version	V0
Réf/Code article	683 391 18EN
Désignation	MAK 17 S



MAK 17 S

Equipements en option

Sarclofraise 80 cm, 6 fraises Ø 320 mm

Réf.1977414

Montage type "Quick-Fit"



Roue de transport pour sarclofraise.

Réf.1977100



Moyeux 5 positions

Réf.1888600



Attelage universel

Réf.1977332



Brabant 1/2 tour 7"

Réf.1977530

Brabant 1/4 tour 6"

Réf.1976540

Brabant 1/4 tour 7"

Réf.1976580



INFORMATION PRODUIT

Date	26/10/2018
Numéro version	V0
Réf/Code article	683 391 18EN
Désignation	MAK 17 S



MAK 17 S

Equipements en option

Kit barre de coupe 115 cm et nez de faucheuse pro à bain d'huile
Réf.69229096



Barre de coupe ESM 122 cm
Réf.67320188

Barre de coupe ESM 142 cm
Réf.67320186

Barre de coupe ESM 163 cm
Réf.67320208



Masse d'équilibrage pour nez de faucheuse à bain d'huile
Réf.70326340



Faucheuse rotative TS 750
Réf.1926432



INFORMATION PRODUIT

Date	26/10/2018
Numéro version	V0
Réf/Code article	683 391 18EN
Désignation	MAK 17 S



MAK 17 S

Equipements en option

Herse rotative ZIP 750

Réf.1977385



Semoir pour ZIP 750

Réf.1977384

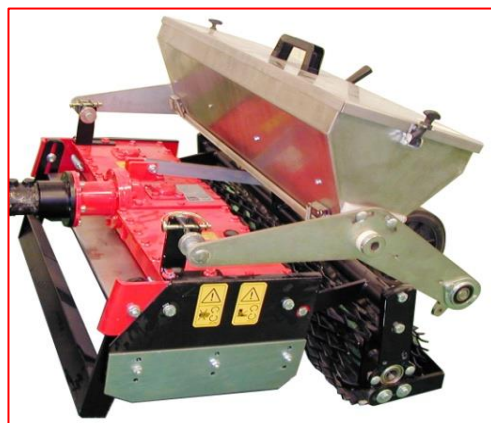

Broyeur à fléaux TR 650 SA

Réf.1926431



Débroussailleuse rotative MDS 700

Réf.1979339



INFORMATION PRODUIT

Date	26/10/2018
Numéro version	V0
Réf/Code article	683 391 18EN
Désignation	MAK 17 S



MAK 17 S

Equipements en option

Enfouisseur de pierre MWX 66

Réf.1977390



Lame Bull frontale 100 cm

Réf.1977125



Chaînes à neige croisillons 6,50-80x12

Réf.1888742



INFORMATION PRODUIT

Date	26/10/2018
Numéro version	V0
Réf/Code article	683 391 18EN
Désignation	MAK 17 S



MAK 17 S

Dimensions (mm)

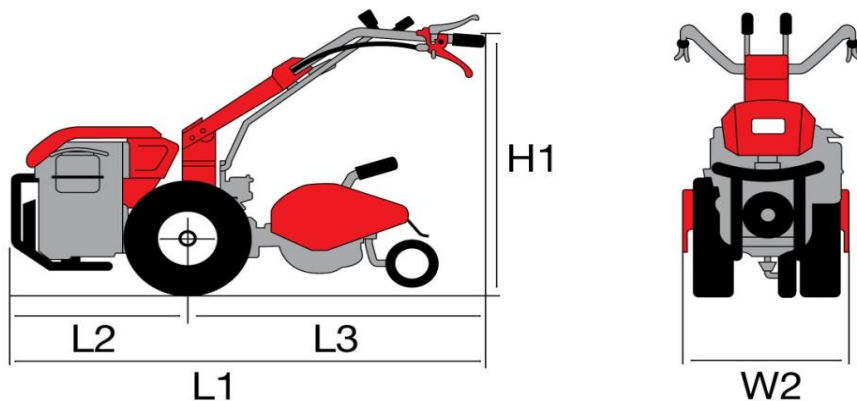

L1	2180
L2	730
L3	1450
H1	600-1300
W2	600-900

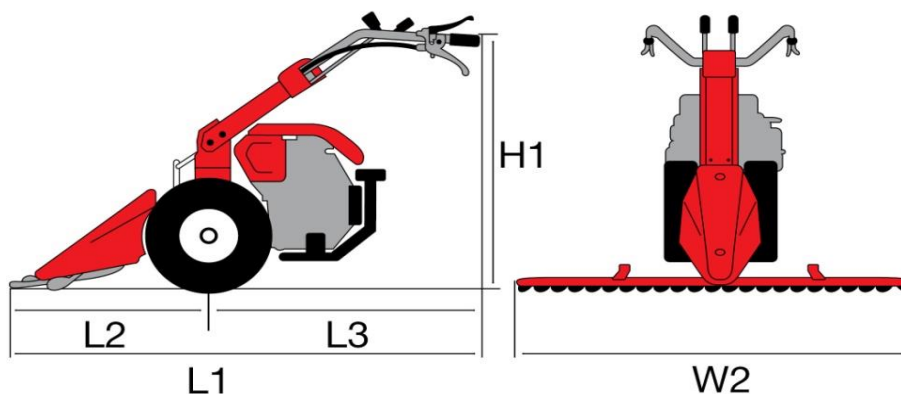

L1	2185
L2	1125
L3	1060
H1	700-1300
W2	1150-1600

INFORMATION PRODUIT

Date	26/10/2018
Numéro version	V0
Réf/Code article	683 391 18EN
Désignation	MAK 17 S



MAK 17 S

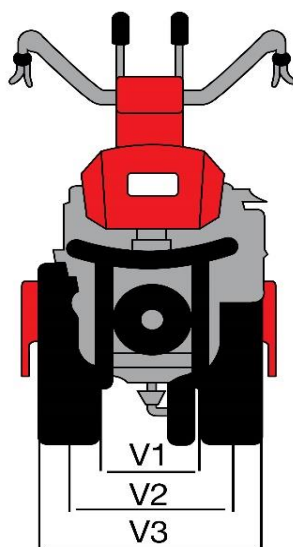

Roues 6,5/80x12 (largeur de roue = 15,5 cm)

Si voile de jante décalé, ajouter 13 cm à V1, V2, V3
Si utilisation des masses de roues, ajouter 9 cm à V3

Avec moyeux coulissants 5 positions

Position moyeux	1	2	3	4	5
V1 (cm)	52	60	64	68	72
V2 (cm)	67,5	71,5	75,5	79,5	83,5
V3 (cm)	83	87	91	95	99

Avec moyeux à vis

Si voile de jante décalé, ajouter 13 cm à V1, V2, V3
Si utilisation des masses de roues, ajouter 9 cm à V3

Position moyeux	Largeur minimum	Largeur maximum
V1 (cm)	50,5	72,5
V2 (cm)	66	88
V3 (cm)	81,5	103,5

INFORMATION PRODUIT

Date	26/10/2018
Numéro version	V0
Réf/Code article	683 391 18EN
Désignation	MAK 17 S



MAK 17 S

Equipements disponibles en option

1977414	Sarclofraise 80 cm 6 fraises Ø 320 mm	Fixation par Quick-Fit
1977100	Roue de transport pour sarclofraise	
1888600	Moyeux réglables 5 positions	

1977332	Attelage universel	
1976579	Billonneuse 2 soc réglable 5"	Nécessite Attelage universel 1977332
1977530	Brabant 1/2 tour 7"	
1976580	Brabant 1/4 tour 7"	
1976570	Butteur maraîcher 4 réglages	
1976578	Cadre butteur double rangs réglable	
1977540	Herse 15 dents avec roue de transport	
1976756	Parroir à allée 70 cm	
1976550	Cultivateur canadien 5 dents flexibles écartement par glissière	
1976555	Cultivateur canadien 5 dents flexibles écartement par vis	
1976560	Cultivateur canadien 5 dents rigides écartement par vis	
1976562	Cultivateur canadien dents flexibles + rouleau	

1977110	Barre de coupe 115 cm + nez de faucheuse (mécanisme à bain d'huile)	Fixation par Quick-Fit, nécessite masse d'équilibrage
67320188	Barre de coupe ESM 122 CM	Nécessite l'adaptateur 1977352
67320186	Barre de coupe ESM 142 CM	
67320208	Barre de coupe ESM 163 CM	
70326340	Masse d'équilibrage 8KG	
1977352	Adaptateur pour barre de coupe ESM	

1926432	Faucheuse rotative TS 750	Fixation par Quick-Fit
1926431	Broyeur à fléaux TR 650 SA	
1979339	Débroussailleuse rotative MDS 700	
1977390	Enfouisseur de pierres MWX 66	Fixation par Quick-Fit nécessite contre poids balancier 1977473
1977385	Herse rotative ZIP 750	
1977384	Semoir pour ZIP 750	
1977473	Contre poids balancier	4 plaques de 9,5 kg

1977125	Lame bull frontale 100 CM	Fixation par Quick-Fit
1926430	Fraise à neige LS800	Fixation par Quick-Fit
1888742	Chaines à neige croisillons 6,50-80x12	